

albrecht

Tectalk biz Standlader



Bedienungsanleitung

Übersicht

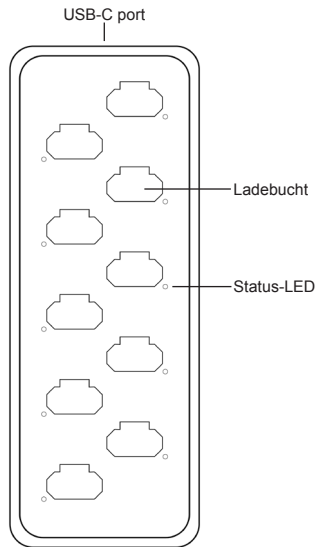

Lieferumfang

- Albrecht Tectalk biz Multi-Standlader
- Netzteil

Verwendung

Schließen Sie das mitgelieferte Netzteil am USB-C Anschluss des Standladers an.

Stecken Sie die Tectalk biz Funkgeräte aufrecht (USB-C Buchse nach oben zeigend) in die Ladeschale. Die zur jeweiligen Ladebucht gehörende LED leuchtet nun rot, um den laufenden Ladevorgang anzuzeigen.

Die vollständige Ladung dauert etwa 3 – 4 Stunden. Die jeweilige LED wechselt auf grün, wenn der Ladevorgang abgeschlossen ist.

Für die optimale Ladeleistung verwenden Sie nur das mitgelieferte Steckernetzteil. Bei der Verwendung von anderen Netzteilen können wir keine Gewährleistung übernehmen.

Sicherheitshinweise

- Vermeiden Sie es, das Gerät Hitze, direkter Sonnenstrahlung, Feuchtigkeit, Wasser und anderen Flüssigkeiten auszusetzen.
- Verwenden Sie das Gerät nicht, wenn es Flüssigkeiten ausgesetzt war oder anderweitig beschädigt wurde.
- Verwenden Sie das Gerät nicht in explosionsgefährdeten Bereichen.
- Halten Sie das Gerät von Kindern fern.
- Versuchen Sie nicht das Gerät zu öffnen oder zu modifizieren.

Gewährleistungsinformationen

Der Verkäufer dieses Geräts gewährt Ihnen eine gesetzliche Gewährleistung von zwei Jahren nach Kaufdatum des Geräts. Diese Gewährleistung umfasst alle Fehler, die durch defekte Bauteile oder fehlerhafte Funktionen innerhalb der Gewährleistungsfrist auftreten sollten, nicht jedoch Fehler, die auf normaler Abnutzung beruhen, wie z.B. verbrauchte Batterien, Kratzer im Gehäuse, Gehäusedefekte, abgebrochene Bestandteile, sowie Defekte durch äußere Einwirkung, wie Korrosion, Überspannung durch unsachgemäße externe Spannungsversorgung oder Verwendung ungeeigneten Zubehörs. Ebenso sind Fehler von der Gewährleistung ausgeschlossen, die auf nicht bestimmungsgemäßen Umgang mit dem Gerät beruhen.

Bitte wenden Sie sich bei Gewährleistungsansprüchen zunächst unmittelbar an den Händler, bei dem Sie das Gerät erworben haben, oder auch gleich an unseren Servicepartner. Der Händler wird Ihr Gerät entweder reparieren oder austauschen, oder er wird Ihnen eine für das Gerät spezialisierte Serviceadresse nennen.

Falls Sie Ihr Gerät einschicken, vergessen Sie Ihre Kaufquittung als Nachweis über das Kaufdatum nicht und beschreiben Sie bitte den aufgetretenen Fehler möglichst genau.

Elektroschrott

Europäische Gesetze verbieten das Entsorgen von defekten oder nicht mehr brauchbaren Geräten über den Hausmüll. Sollten Sie eines Tages Ihr Gerät entsorgen wollen, dann geben Sie es bitte nur bei den überall eingerichteten kommunalen Sammelstellen zum Recycling ab. Dieses Sammelsystem wird von der Industrie finanziert und sichert auch die umweltgerechte Entsorgung und das Recycling wertvoller Rohstoffe.



Serviceanschrift und tech. Hotline

(für in Deutschland gekaufte Geräte)

Alan Electronics GmbH
Service
Daimlerstraße 1g
63303 Dreieich
Deutschland

Sie erreichen unsere Service-Hotline telefonisch unter **+49 (0) 6103 9481 66** (zum Preis einer Verbindung ins deutsche Festnetz) oder per E-Mail an service@albrecht-midland.de.

Bevor Sie bei einem Problem ein vermeintlich defektes Gerät zurückschicken, können Sie Zeit und Versandkosten sparen, indem Sie sich per Hotline helfen lassen.

Druckfehler vorbehalten.

Die Informationen in dieser Anleitung können sich ohne Ankündigung ändern.

© 2024 Alan Electronics GmbH

albrecht

Tectalk biz multi charger



Manual

Overview

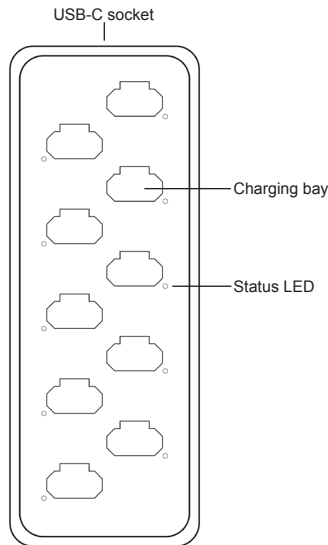

Scope of delivery

- Albrecht Tectalk biz desktop charger
- Power supply

Usage

Connect the supplied power adapter to the USB-C port of the stand charger.

Place the Tectalk biz radios upright (USB-C socket pointing upwards) in the charging bay. The LED associated with the respective charging bay will now light up red to indicate that charging is in progress.

A full charge takes around 3 - 4 hours. The respective LED changes to green when the charging process is complete.

For optimum charging performance, only use the power supply provided. We cannot accept any liability for the use of other power supplies.

Safety instructions

- Avoid exposing the device to heat, direct sunlight, moisture, water and other liquids.
- Do not use the device if it has been exposed to liquids or has been damaged in any other way.
- Do not use the device in potentially explosive atmospheres.
- Keep the device away from children.
- Do not attempt to open or modify the device.

Warranty information

The seller of this device grants you a statutory warranty of two years from the date of purchase of the device. This warranty covers all faults that should occur within the warranty period due to defective components or faulty functions, but not faults caused by normal wear and tear, such as used batteries, scratches in the housing, housing defects, broken components, as well as defects caused by external influences, such as corrosion, overvoltage due to improper external power supply or the use of unsuitable accessories. Faults caused by improper use of the device are also excluded from the warranty.

If you have a warranty claim, please contact the retailer from whom you purchased the appliance or our service partner directly. The dealer will either repair or replace your device, or will provide you with a service address that specializes in the device.

If you send in your device, do not forget your purchase receipt as proof of the date of purchase and please describe the fault that has occurred as precisely as possible.

Electronic waste

European laws prohibit the disposal of defective or no longer usable appliances with household waste. Should you wish to dispose of your appliance one day, please only hand it in for recycling at the municipal collection points set up everywhere.

This collection system is financed by the industry and also ensures the environmentally friendly disposal and recycling of valuable raw materials.



Service address / technical hotline

(for devices purchased in Germany)

Alan Electronics GmbH
Service
Daimlerstraße 1g
63303 Dreieich
Germany

You can reach our service hotline by phone under **+49 (0) 6103 9481 66** (for the price of a call to a German landline) or by e-mail at service@albrecht-midland.de.

Before you send back a supposedly defective device in the event of a problem, you can save time and shipping costs by calling the hotline for help.

Subject to printing errors.

The information in this manual is subject to change without notice.

© 2024 Alan Electronics GmbH